

Balança atendimento comercial

Inteligente. Comprovada. Duradoura.



bPlus-C2

Pesagem e serviço rápidos e precisos. A bPlus é uma balança comercial ergonómica e de confiança que irá fidelizar e ganhar a confiança dos seus operadores graças à sua robustez, fiabilidade e facilidade de utilização.

A bPlus foi concebida para estabelecimentos exigentes quanto à qualidade e à fiabilidade dos seus equipamentos de trabalho. Os seus detalhes inovadores e o software inteligente tratarão de simplificar os processos de pesagem, vendas e de gestão de categorias, poupando assim tempo valioso diariamente.

bPlus

Pequenos detalhes. Grandes diferenças.

A bPlus é perfeita para comerciantes que procuram investir de forma perspicaz em tecnologia de pesagem duradoura que os ajudará a concentrar no que realmente importa: vendas e lucro. Por este motivo cada componente da balança bPlus METTLER TOLEDO é cuidadosamente desenvolvido para proporcionar ao cliente benefícios excepcionais. A diferença está nos detalhes.

Esteja preparado para o futuro com as mais recentes funcionalidades para proteger o seu investimento. A bPlus está equipada com um teclado rápido e flexível com toque suave, consome menos energia em modo de espera e permite mudar o rolo de papel rapidamente na parte superior da balança. A bPlus combina um funcionamento simples e ergonómico com uma elevada funcionalidade, definindo um novo padrão na sua classe de desempenho.



Funcionamento simples.

Uma estrutura de menus lógica que proporciona uma navegação simplificada e mais rápida, com funcionalidades comprovadas, trata-se de uma balança melhorada, com uma variedade de novas e interessantes possibilidades: a bPlus continua a história de sucesso das balanças etiquetadoras METTLER TOLEDO.



Qualidade.

A bPlus satisfaz todas as expectativas associadas à qualidade. Com um design sofisticado, componentes de alta qualidade (como, por exemplo, uma impressora incrivelmente rápida e um invólucro em alumínio) e com vários detalhes cuidadosamente analisados e combinados com o objetivo de fazer a diferença.



Gestão inteligente.

Mantenha o firmware e os dados de configuração atualizados e otimize o tempo de funcionamento, bem como a continuidade do sistema com um software de aplicações repleto de funcionalidades e que cumpre todos os requisitos legais exigidos. A bPlus possibilita uma configuração conveniente efetuada através do software de configuração da balança ou o carregamento simples da configuração via USB.

Legibilidade excepcional

O ecrã LCD do operador e o invólucro do teclado são ajustáveis, proporcionando aos utilizadores uma legibilidade excepcional mesmo em ambientes muito iluminados e em condições de iluminação desfavoráveis como, por exemplo, luz solar direta. O teclado ajustável desenhado ergonomicamente requer menos espaço em ambientes de dimensões reduzidas.

Design higiénico

O prato de pesagem em aço inoxidável é de fácil limpeza, o invólucro da balança é fabricado em alumínio sendo a sua superfície resistente ao impacto e a riscos, evitando assim a ocorrência de fendas desnecessárias e a consequente acumulação de sujidade e impurezas.

Custos energéticos reduzidos

Durante as pausas mais longas no serviço, a bPlus entra automaticamente no modo de espera de poupança de energia, bastando um leve toque em qualquer uma das teclas para que a balança fique novamente ativa.

Mudança de papel rápida

Com a bPlus mudar o rolo de papel é rápido e fácil graças ao acesso conveniente à impressora instalado na sua parte superior e ao seu mecanismo estável.



Impressão rápida de etiquetas

Quem está a seguir? A impressora de alta velocidade da bPlus mantém o ritmo do serviço elevado de forma a maximizar as vendas. Possibilita também a impressão de códigos de barras de pequenas dimensões, bem como a impressão vertical.



Esquema de teclado flexível

42 teclas de procura de preço predefinidas configuráveis individualmente, podendo cada uma delas ser duplamente atribuída, existindo também teclas de função adicionais e também configuráveis, o que possibilita aos colaboradores aceder rapidamente à gama de produtos. As teclas com toque suave proporcionam um reconhecimento de toque de alta velocidade o que assegura uma operação rápida, precisa e sem erros.

Gestão de dados conveniente

Ligação à rede local ou sem fios, cópias de segurança automáticas, pesquisa de dados no servidor em tempo real, transmissão e segurança de itens e configuração de dados através de dispositivos USB: um espetro amplo de funções de gestão inteligentes tornam a segurança e a gestão de dados mais fáceis e rápidas.

Processo operacional otimizado

Transição conveniente entre serviço e pré-embalamento, função de total do cesto de compras, suporte de código QR, reconhecimento do formato de etiqueta automático, mudanças de preço rápidas e atualização dos preços online – e muito mais! O software da balança bPlus combina o conhecimento com a experiência global, originando processos operacionais otimizados em todas as situações.

Para obter mais informações e visualizar alguns vídeos, visite:

► www.mt.com/retail-bPlus

Suporte ótimo na categoria de alimentos frescos

- Pesagem, serviço e etiquetagem rápidos e em conformidade com a legislação atual
- Software comprovado, consolidado e melhorado com funcionalidades da próxima geração
- Software de PC profissional para integração com o sistema ERP
- Gestão inteligente para integridade de dados e tempo de funcionamento das balanças otimizados



Dados Técnicos

bPlus-C2

Ecrã do operador

Ecrã LCD de alto contraste (com retroiluminação branca)

Peso: 6 dígitos
Tara: 5 dígitos
Preço por kg: 6 dígitos
Total: 7 dígitos
Linha de texto: 16 caracteres alfanuméricos (linha de matriz de pontos)

Ecrã do cliente

Ecrã LCD de alto contraste (com retroiluminação branca)

Peso: 6 dígitos
Tara: 5 dígitos
Preço por kg: 6 dígitos
Total: 7 dígitos
Linha de texto: 16 caracteres alfanuméricos (linha de matriz de pontos)

Invólucro

Invólucro em alumínio
Prato em aço inoxidável
Pés ajustáveis

Teclado

Teclado com toque suave de fácil limpeza
Teclado ajustável para uma legibilidade otimizada
Um total de 74 teclas com um toque suave para um funcionamento rápido
42 teclas predefinidas com 2 camadas para a atribuição de 84 procuras de preço ou funções
Teclas de função configuráveis individualmente

Impressora

Impressora térmica para recibos e etiquetas e linerless *

Velocidade de impressão: até 125 mm/s
Resolução de impressão: 8 pontos/mm
Rolo com etiquetas e linerless: 65 mm
Largura de impressão: 56 mm
Diâmetro do rolo: máx. 120 mm

Armazenamento de dados

32 MB de memória interna

Interfaces

2 interfaces série RS232
1 interface Ethernet RJ45
2 Interfaces USB
1 interface RJ11 (12 V)**

Rede e transferência de dados

10/100 Base T Ethernet, TCP/IP, USB, DHCP, Wireless LAN *
Suporte de DHCP para uma configuração de rede automática
Ligação de rede sem hub
Cópia de segurança automática
Funções de gestão inteligente para a transmissão e segurança dos dados de produção e configuração através de um dispositivo USB

Cor do invólucro

Cinza escuro

Gama de pesagem**

6/15 kg 15/30 kg

Graduação

2/5 g 5/10 g

Capacidade mínima

40 g 100 g

Reposição automática da balança a zero

Acessórios e opções

Cabo de alimentação
Kit sem fios para a transmissão de dados sem fios de acordo com a norma IEEE802.11b/g/n
Impressora linerless

Consumo energético

100-240 V AC, 50/60 Hz

Consumo energético em modo de espera: < 0,5 W
Eficiência energética em funcionamento: > 85 por cento



* opcional

** a disponibilidade depende da região

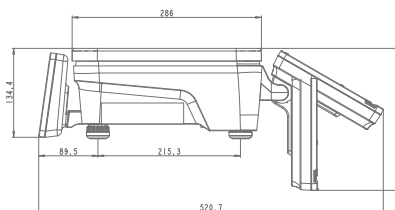
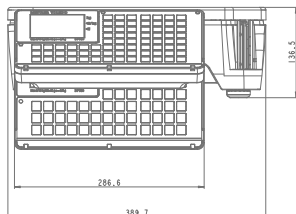
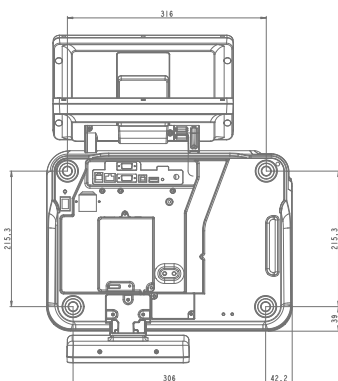

Todas as dimensões são apresentadas em mm

www.mt.com/retail

Para maiores informações

METTLER TOLEDO Group

Retail Division

Contacto local: www.mt.com/contacts

Sujeito a alterações técnicas

© 03/2018 METTLER TOLEDO. Todos os direitos reservados

Documento n.º 30412898

MarCom Industrial